

Doppia Magic

Doppelgehrungssägen



Doppelgehrungssäge mit pneumatisch nach außen schwenkenden Köpfen, zum Sägen von Aluminium und PVC Profilen. Das rechte verfahrbare Sägeaggregat positioniert automatisch auf die in der Steuerung eingegebene Profillänge. Zwischenwinkel können manuell eingestellt werden. Die Maschine ist mit zwei verschiedenen Sägeblattdurchmessern erhältlich 450 oder 500mm, mit einem Neigungswinkel von bis zu 22,3°. Zum Lieferumfang gehören neben den erforderlichen Sicherheitsvorrichtungen, zwei Hartmetallsägeblätter und vertikale sowie horizontale Spannvorrichtungen. Wählbare Optionen sind unter anderem Profihöhenmesssystem, Etikettendrucker und sich pneumatisch zustellende Stützen um ein Durchhängen des Profils zu vermeiden. Die Doppia Magic ist in 5m verfügbar.



Neigung der beweglichen Köpfe

Die Drehung der Köpfe um die waagerechte Achse herum erfolgt mit Hilfe von Pneumatikzylindern. Die erreichbaren Winkel betragen 90° bis 45° außen für Maschinen mit Sägeblättern mit einem Durchmesser von 450 mm. Winkel von 90° bis 22°30' außen können mit Sägeblättern mit einem Durchmesser von 500 mm erreicht werden. Zwischenwinkel werden durch manuell justierbare Anschläge erreicht. Die beweglichen Einheiten sind mit Integralschutzvorrichtungen mit pneumatischer Senkbewegung für den Bearbeitungsbereich ausgestattet.



Steuerung

Die auf verschiedenen Modellen installierte anwenderfreundliche Bedientafel gleitet auf Lagern und ermöglicht ein korrektes Positionieren der beweglichen Köpfe entsprechend den spezifischen Anforderungen des Schneidvorgangs. Durch das Erstellen der Schnittlisten werden der Bearbeitungszyklus optimiert, der Ausschuss und die Dauer der Be- und Entladephasen des Werkstücks reduziert.

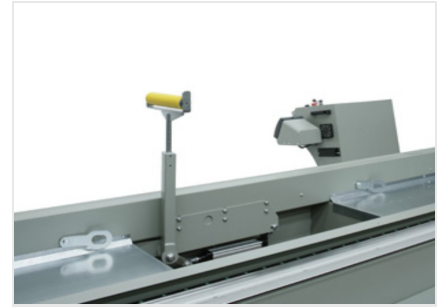

Zwischenauflage

Die pneumatische Zwischenauflage ist äußerst nützlich beim Zusägen von leichten aber sehr langen Profilen. In einem solchen Fall stützt die pneumatische Zwischenauflage automatisch das Profil optimal ab. Dieses Zubehör ist für alle Längen erhältlich, wird aber ausdrücklich für Maschinen mit 5 und 6 Metern Nutzschnittlänge empfohlen.



Elektronisches Profilstärken-Messgerät

Mit diesem fortschrittlichen System zur Kontrolle der Profildicke kann das Schnittmaß automatisch entsprechend der tatsächlichen Größe des Profils korrigiert werden, wobei die jeweiligen Toleranzen aufgrund von Oberflächenbehandlungen wie Lackieren, Eloxieren usw. berücksichtigt werden. Das Gerät kann nach dem Ermessen des Bedieners und in unterschiedlicher Weise je nach den verschiedenen Sondierungszyklen mit anschließender Korrektur der gesamten Schnittliste, einschließlich der Makrostrukturformel, eingesetzt werden.



Etikettendrucker

Mit dem Industrie-Etikettendrucker kann jedes zugeschnittene Profil mit den Identifikationsmerkmalen aus der Schnittliste versehen werden. Darüber hinaus bietet der Barcodedruck eine einfache Identifizierung des Profils selbst, was insbesondere für nachfolgende Bearbeitungsschritte an Bearbeitungszentren oder betreuten Montagelinien dienlich ist.

DOPPIA MAGIC / DOPPELGEHRUNGSSÄGEN
TECHNISCHE DATEN DER STEUERUNG

LCD-Display mit Hintergrundbeleuchtung	●
Vorbereitung für den Anschluss eines Etikettendruckers	○
USB-Port	○
RJ45 Netzwerk-Platine	○
Ausführung von Einzelschnitten	●
Speicherplatz für 99 Profilkorrekturwerte mit automatischer Maßberechnung für Gehrungsschnitte	●
Speicherplatz für 25 über USB-Kabel von einem externen PC oder über das Netz eingelesene Schnittlisten (jeweils 100 Zeilen)	○
Erstellen von 100 Türen- und Fenstertypen (1.500 Formeln), auf USB speicherbar	○

EIGENSCHAFTEN DER MASCHINE

Positionserfassung des verfahrenen Kopfes über direktes Messsystem mit Magnetband	●
Hartmetall-Sägeblätter (Widia)	2
Pneumatische Vollsutzhaube über dem Schnittbereich	●
Paar pneumatische horizontale und vertikale Spanneinrichtungen mit „Niederdruck“-Einrichtung	●
Profilauflege-Rollenbahn	●
Mikrosprüheinrichtung, Wasser mit Ölemulsion	●
Manuell gesteuerte Profilauflege	●
Späneräumsystem	●
Vorbereitung für automatischen Start der Absaugung	●
Paar Standard-Profilbeilagen	●
Metrisches Maß	●
Nutzschnittlänge (mm)	5.000
Leistung des Sägeblattmotors (kW)	2,2

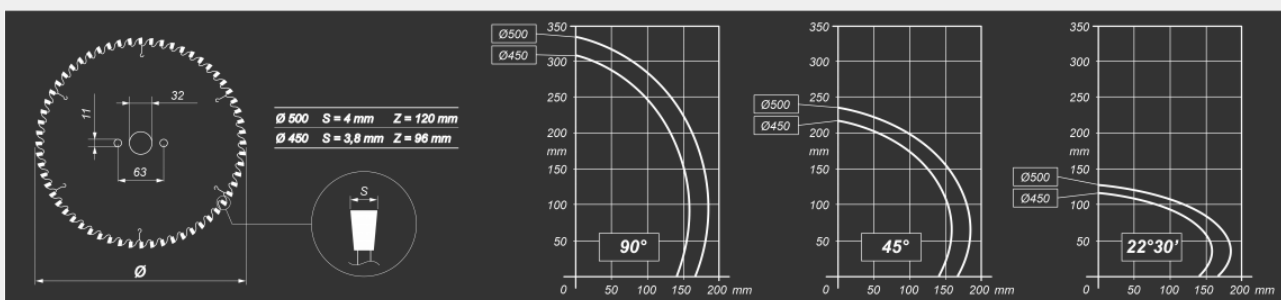
SCHNITTDIAGRAMM

Enthalten ● Verfügbar ○

Emmegi S.p.A.
 Via Archimede, 10
 41019 - Limidi di Soliera (MO)
 ITALY

Tel +39 059 895411
 Fax +39 059 566286
 P.Iva/C.Fisc 01978870366
 info@emmegi.com
 www.emmegi.com

The right to make technical alterations is reserved.