

## *Precision T2 E*

### Doppelgehrungssägen



Doppelgehrungssäge mit 3 oder 5 CNC-Achsen für Aluminium, PVC und Leichtmetalllegierungen mit automatisch ausfahrbarem Schneidaggregat und elektronischer Steuerung aller Gehrungen von 45° (innen) bis 15° (außen) mit einer Genauigkeit von 280 Zwischenpositionen pro Grad. Bei der Version T2 E wird dieser Vorschub von einem CNC-Achsenpaar gesteuert, um die Geschwindigkeit und den Ausgangshub der Sägeblätter optimal einzustellen. Sägeblattdurchmesser von 550 mm. Erhältlich mit einer Schnittlänge von 5 oder 6 m.



### Steuerung

Die ergonomische und hochmoderne Bedientafel ist mit einem 10,4"-Touchscreen-Display ausgestattet und arbeitet mit einer individuell angepassten Software in der Microsoft Windows®-Umgebung mit vielen speziell für diese Maschine entwickelten Funktionen. Durch das Erstellen der Schnittlisten werden der Bearbeitungszyklus optimiert, der Ausschuss und die Dauer der Be- und Entladephasen der Teile reduziert.



### Virtuelle Neigungsachse der Sägeeinheiten

Die Neigung eines jeden Kopfes bis zu 15° nach außen, geschieht mit zwei Kreisführungen, die auf vier Paar Stahlrädchen positioniert sind. Aufgrund dieser patentierten Lösung gibt es keine Störkanten im Schnittbereich. Das bringt Vorteile für die Positionierung und das Spannen des Profils bei gleichzeitiger erhöhter Steifigkeit gegenüber herkömmlichen Systemen. Durch die Positionierung mit dem absoluten Magnetstreifen entfallen die Notwendigkeit der Achsenreferenzfahrt und die entsprechenden Zykluszeiten.

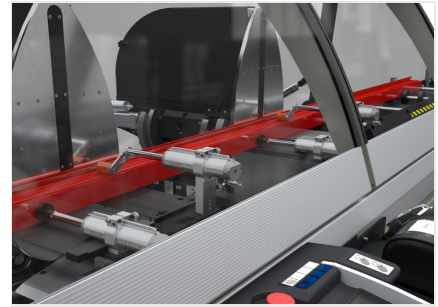

### Profileinspannung

Da die virtuelle Achse einen großen Arbeitsbereich bietet, erfolgt das Spannen des Profils mit höchster Präzision und Sicherheit über zwei horizontale Spannerzylinder. Ist ein vertikales Einspannen erforderlich, insbesondere bei Spezialschnitten, steht ein patentiertes, horizontales Niederhaltersystem zur Verfügung, mit denen das Profil auf der Vertikalen eingespannt werden kann.



### Be- und Entladen

Die Genauigkeit kann mit einer Rollenbahn am beweglichen Kopf für das standardmäßige Be- oder Entladen oder am festen Kopf für das Beladen von der linken Seite ausgerüstet werden. Am beweglichen Sägeaggregat ist ein pneumatischer Anschlag angebracht, um die Positionierung des Profils in dieser Belademodalität zu vereinfachen.



### Etikettendrucker

Mit dem Industrie-Etikettendrucker kann jedes zugeschnittene Profil mit den Identifikationsmerkmalen aus der Schnittliste versehen werden. Darüber hinaus bietet der Barcodedruck eine einfache Identifizierung des Profils selbst, was insbesondere für nachfolgende Bearbeitungsschritte an Bearbeitungszentren oder betreuten Montagelinien dienlich ist.

**PRECISION T2 E / DOPPELGEHRUNGSSÄGEN**
**EIGENSCHAFTEN DER MASCHINE**

Elektronische Steuerung X-Achse	●
Positioniergeschwindigkeit X-Achse - Standard-Version (m/min)	25
Direkte Positionserkennung des beweglichen Sägeaggregats mit dem vom absoluten Magnetstreifen geführten Messsystem	●
Neigungswinkelerfassung des Sägeaggregats mittels direkter Messung mit Absolut-Magnetband	●
Elektronische Steuerung der Zwischenwinkel	●
Max. interner Neigungswinkel	45°
Max. externer Neigungswinkel	15°
Ölpneumatischer Sägeblattvorschub	●
Elektronische CNC-Achse für Sägeblattvorschub (Version E)	●
Nutznuttlänge, je nach Modell (mm)	5.000 / 6.000
Hartmetall-Sägeblätter (Widia)	2
Sägeblattdurchmesser (mm)	550
Leistung des Sägeblattmotors (kW)	2,64
Elektronisches Profilstärken-Messgerät	○

**SICHERHEITS- UND SCHUTZVORRICHTUNGEN**

Integraler Frontalschutz mit Elektroantrieb	●
Schallgedämmte Vollschutzkabine mit interner Beleuchtung	○

**PROFILPOSITIONIERUNG UND -EINSPANNUNG**

Paar pneumatische horizontale Spanneinrichtungen mit „Niederdruck“-Einrichtung	●
Paar horizontale Spanneinrichtungen mit vertikaler Einspannung	○
Paar zusätzliche horizontale Spanneinrichtungen	○
Pneumatische Profilzwichenauflage	●
Rollenbahn an beweglichem Kopf mit pneumatischen Profilaufgaben zur Bedienung der Maschine	●
Rollenbahn zur Profilaufgabe auf festem Schneidaggregat für Profileinlauf von links (ausgenommen Version HS)	○
Zusätzliche Spanneinrichtung für Profilabstützung auf Rollenbahn des beweglichen Kopfes	○

**FUNKTIONEN**

Ausführung von Einzelschnitten	●
Ausführung nicht rechtwinkliger Schnitte (Zwischengehrungen)	●
Ausführung von zyklischen Schnitten von Schnittlisten	●
Staboptimierung	●

**SCHNITTDIAGRAMM**



SCHNITTDIAGRAMM

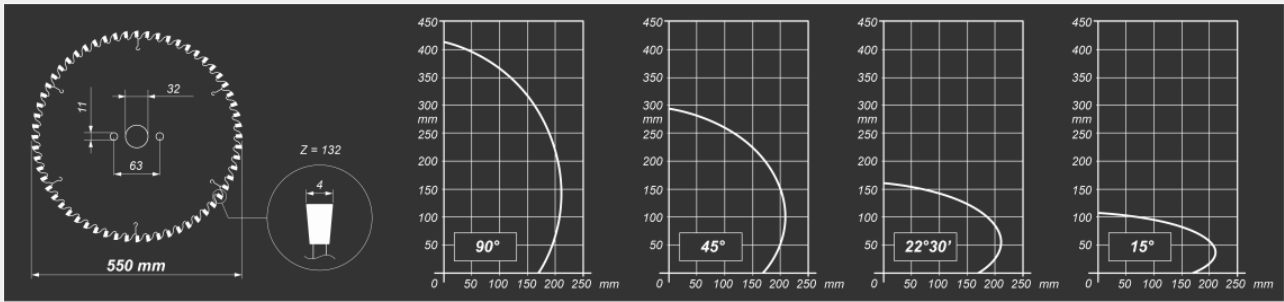

Enthalten ● Verfügbar ○

**Emmegi S.p.A.**  
Via Archimede, 10  
41019 - Limidi di Soliera (MO)  
ITALY

Tel +39 059 895411  
Fax +39 059 566286  
P.Iva/C.Fisc 01978870366  
info@emmegi.com  
www.emmegi.com

The right to make technical alterations is reserved.