



V-Cut

Centres de coupe CNC



Centre de coupe CNC à 3 axes commandés de manière totalement automatique, conçu pour la coupe de profilés en aluminium, PVC et alliages légers en général. V-Cut part de la barre en profilé extrudé pour effectuer automatiquement le chargement, la coupe et le déchargement de listes de coupe prédéfinies et optimisées. Configuré pour l'exécution de coupes avec des angles compris entre 45° et 135° ou bien entre 22°30' et 157°30'.



Magasin de chargement

Magasin de chargement à pas de pèlerin prévu pour le positionnement automatique des barres, en mesure d'abriter des profilés affichant des longueurs allant d'un minimum de 3 mètres à un maximum de 7 mètres. Capacité de chargement : 7 barres à un pas de 240 mm. Poids maximum pouvant être chargé : 500 Kg.



Module de coupe

Tronçonneuse monotête frontale avec mouvement d'avance oléopneumatique, dotée d'une lame de 550 mm affichant un vaste secteur de coupe : de 45° à 135° ou de 22°30' à 157°30' (suivant le modèle). Le réglage des angles de coupe est entièrement automatisé et géré par commande numérique.

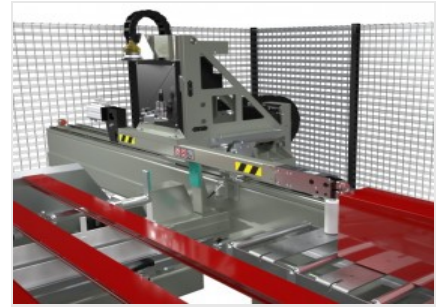

Positionnement des barres

Précis et extrêmement rapide, le système de positionnement des barres comprend une pince de serrage du profil. Le réglage de la position se fait manuellement ou automatiquement par commande numérique (en option).

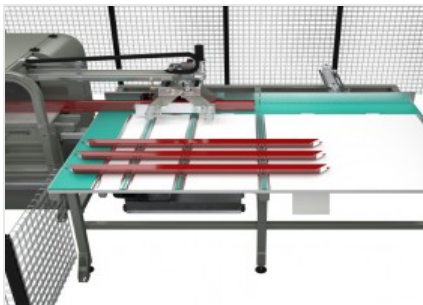

Magasin de déchargement

Magasin de déchargement et de stockage des pièces finies de grande capacité, disponible en deux versions : pour des pièces jusqu'à 4 m de long et, alternativement, pour des pièces jusqu'à 7,5 m de long.



Cabine d'insonorisation (Optionnel)

L'unité de coupe peut être entièrement protégée par une cabine d'insonorisation intégrale. Cette protection permet une réduction significative du bruit et l'application d'un système d'aspiration des fumées, ce qui améliore sensiblement la qualité de l'environnement de travail.



Imprimante d'étiquettes (Optionnel)

L'imprimante industrielle d'étiquettes permet d'identifier chaque profil coupé avec les caractéristiques d'identification de la liste de coupe. En outre, l'impression du code à barres permet d'identifier facilement le profil lui-même, ce qui est particulièrement utile pour les étapes d'usinage ultérieures sur les centres d'usinage ou les chaînes de montage assistée.



V-CUT / CENTRES DE COUPE CNC
COURSES DES AXES

AXE U (positionnement de la barre) (mm)	7.000
AXE X (extracteur) (mm)	1.200
AXE B (angle de la lame) (selon la version)	45° ÷ 135° ; 22°30' ÷ 157°30'
AXE V (positionnement transversal pince) (mm)	138
AXE W (positionnement vertical de la pince) (mm)	138

VITESSE DE POSITIONNEMENT

AXE U (m/min)	0 ÷ 80
AXE X (m/min)	0 ÷ 70

ACCÉLÉRATION DES AXES

AXE U (m/s ²)	3,3
AXE X (m/s ²)	4

CAPACITÉ D'USINAGE

Longueur max. stockable (mm)	7.000
Longueur de coupe théorique minimum (mm)	0
Longueur maximum déchargeable en automatique (mm)	2.500

UNITÉ DE COUPE

Avance oléopneumatique de la lame	●
Diamètre lame carbure (mm)	Ø = 550
Prédisposition pour aspirateur copeaux	●



DIAGRAMME DE COUPE

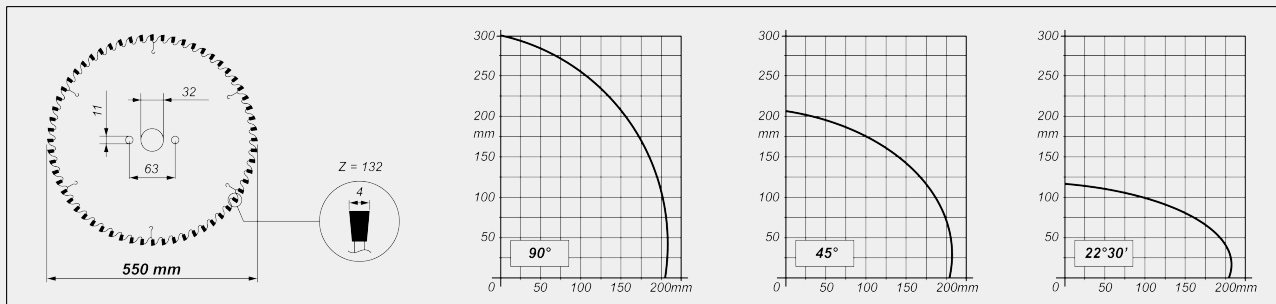

INCLINAISON UNITÉ DE COUPE

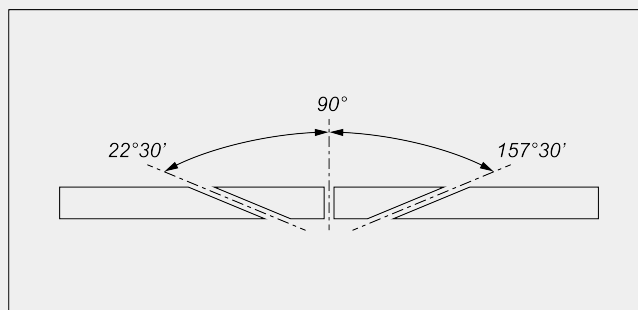
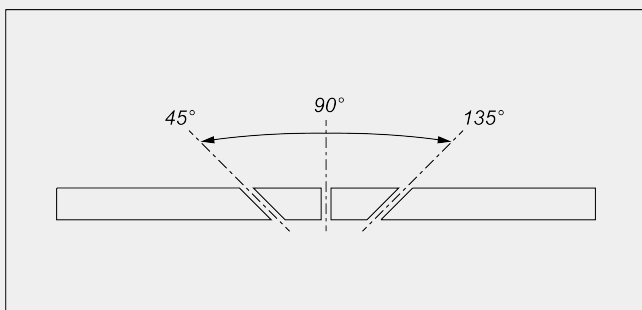

Réglage électronique des angles intermédiaires

FONCTIONS

- Coupe et séparation de la pièce directement à partir de la barre
- Transporteur d'évacuation des copeaux et profilés
- Tapis de transfert copeaux et morceaux au bidon de collecte

POSITIONNEMENT DU PROFILÉ

- Positionnement / évacuation automatiques
- Alimentateur de chargement jusqu'à 7.000 mm avec pince à 2 axes contrôlés

DISPOSITIFS DE SÉCURITÉ ET DE PROTECTION

- Enceinte métallique de protection sur trois côtés



SYSTÈME DE LUBRIFICATION

Système de lubrification minimale à l'huile

SERRAGE DE LA PIÈCE

Étaux verticaux pneumatiques 3

Étau supplémentaire pour profilés de taille réduite

Dimension minimale profil usinable sans étau supplémentaire (mm) 30 X 30

Réducteur de pression des étaux avec manomètre

MOTEUR

Puissance du moteur de la lame « triphasée » (kW) 3

PC INDUSTRIEL INTERFACE HOMME-MACHINE (STANDARD)

Contrôle numérique-PC avec processeur I3 (dual core)

Carte graphique

Afficheur graphique ACL à matrice active 15" - couleurs

Clavier et souris

Inclus Disponible